

Інструкція монтажу

*Ліжко двоспальне
з підйомним механізмом*

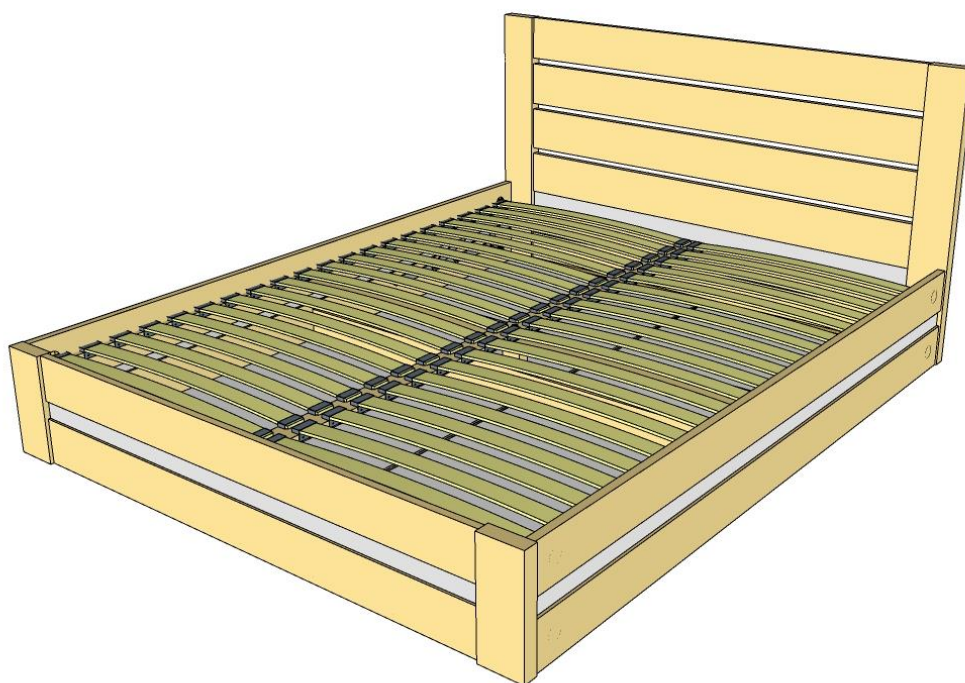









Лотос



Дрімка
меблева фабрика

Фабрика дерев'яних ліжок «Дрімка», Україна

В набір фурнітури входить:

| Назва елемента | Кількість | Зображення |
|--------------------|-----------|---|
| Бочка | 10 |  |
| Ексцентрик | 10 |  |
| Дюбель | 10 |  |
| Болт меблев. М6х80 | 4 |  |
| Гайка М6 | 13 |  |
| Шайба велика | 14 |  |
| Шайба мала | 8 |  |
| Шкант 10х50 (-) | 48 |  |
| Болт М6х20 | 8 |  |
| Болт М8х16 | 4 |  |
| Шуруп 6х70 | 17 |  |
| Шуруп 6х45 | 2 |  |
| Шуруп 3,5х35 | 10 |  |
| Цвяшки | ++++ |  |
| Шпилька 6х70 | 8 |  |
| Півмісяць | 8 |  |
| Гвинт М6х40 | 3 |  |

+ Великий Підйомний механізм Ліва+Права сторона і 2 газліфти
Для монтажу ліжка Вам необхідно:

| Назва елемента | Зображення |
|--|--|
| Шурупверт або викрутка з великим «Плечем» (плече дозволяє закручувати шурупи з більшим зусиллям) |  або  |
| Насадка (біта): PZ-3, PH-2 |  PZ3  Ph2   |
| Гайковий ключ на 10мм |  |
| Молоток |  |

Деталі ліжка:

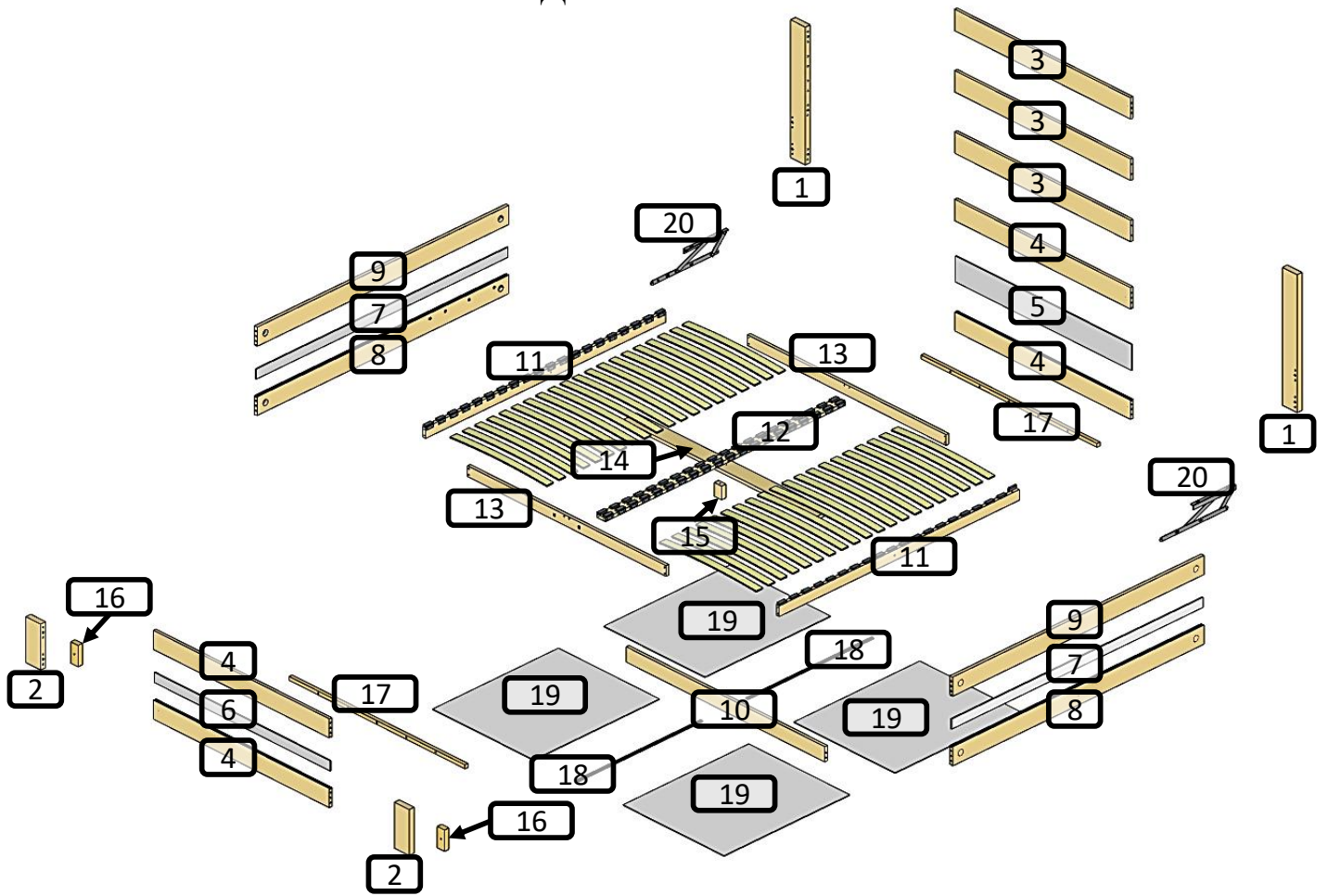

| № позн. | Назва | К-сть |
|---------|-------------------------------|-----------|
| 1 | Великі ніжки | 2 |
| 2 | Малі ніжки | 2 |
| 3 | Поперечка велика | 3 |
| 4 | Поперечка з пазом | 4 |
| 5 | Декоративна вставка узголів'я | 1 |
| 6 | Декоративна вставка узніжжя | 1 |
| 7 | Декоративна вставка царг | 2 |
| 8 | Царга нижня | 2 |
| 9 | Царга верхня | 2 |
| 10 | Поперечка коробка | 1 |
| 11 | Бічна планка рами | 2 |
| 12 | Центральна планка рами | 1 |
| 13 | Поперечна рами | 2 |
| 14 | Центральна поперечка рами | 1 |
| 15 | Ніжка рами | 3 |
| 16 | Опорна ніжка | 2 |
| 17 | Рейка | 2 |
| 18 | Пластиковий профіль | 2 |
| 19 | Дно (ХДФ) | 4 |
| 20 | Підйомний механізм | 2 |
| -- | Ламелі | 38 або 40 |

1. В торці всіх поперечок та царг, у два крайні отвори забити шканти 10х50.

Проклеювати їх немає необхідності.

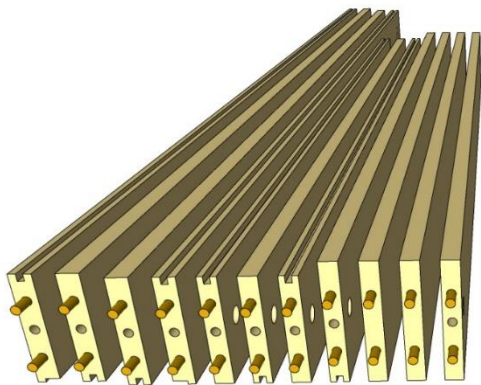

Шканти 10х50

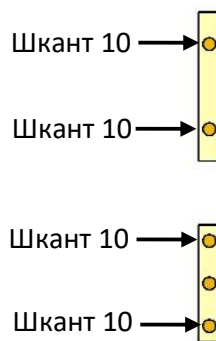

2. Вставити бочки в отвори в поперечках таким чином, щоб прорізи на бочці були паралельні до довшої сторони поперечки. Декілька поперечок будуть фіксуватись лише шкантами.

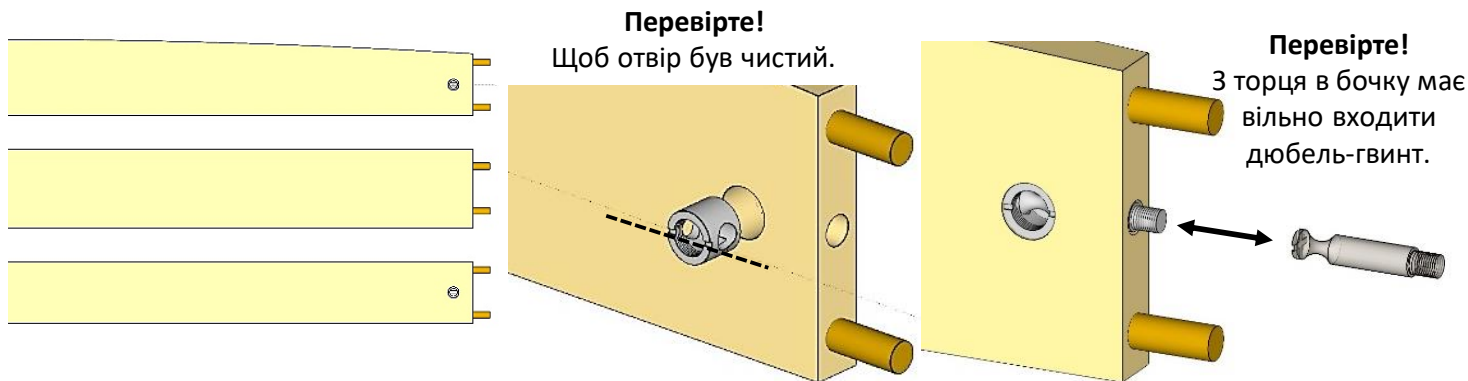

3. Скласти рамку узголів'я із поперечок та широкої декоративної вставки.

Скласти рамку узніжжя із поперечок та вузької декоративної вставки.

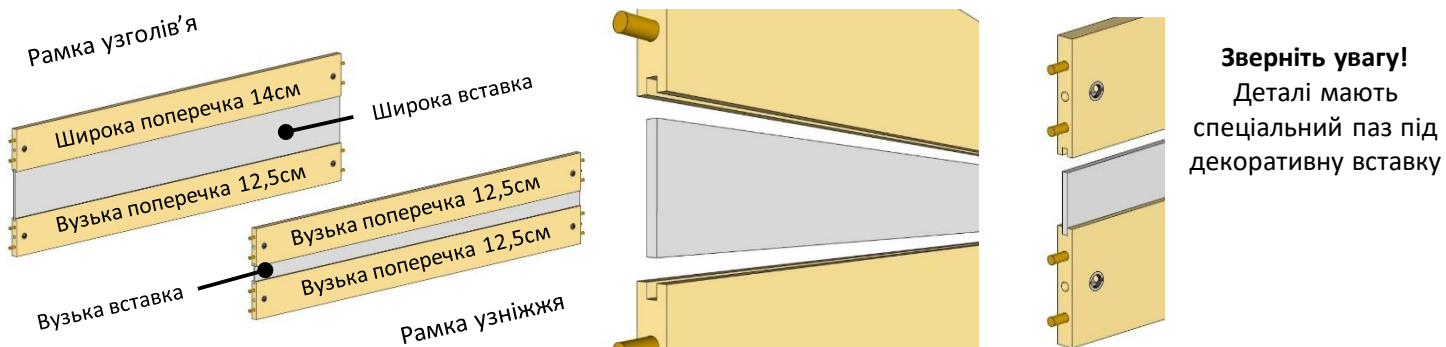

4. З вузької сторони ніжок, у спеціальні муфти вкрутити дюбель-гвинти. Зібрати узголів'я із великих ніжок, рамки та ще трьох поперечок згідно схеми.

Зверніть увагу! Поперечки мають зміщені отвори в торці.

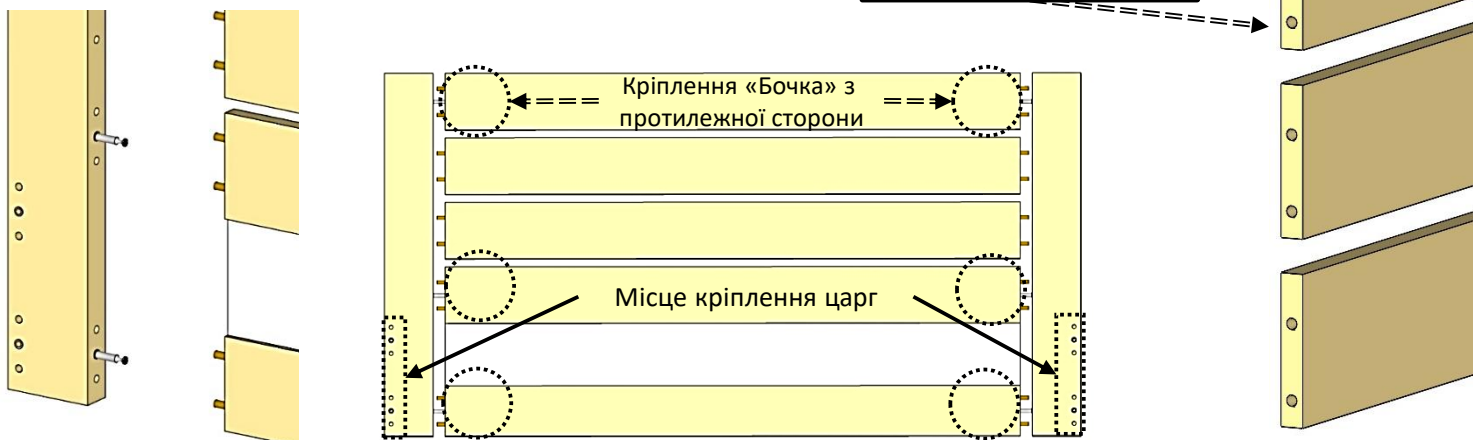

5. Зібрати узніжжя із малих ніжок та малої рамки згідно схеми. Склавши щільно поперечки з ніжками, вкрутити ексцентрики у всі бочки (і в узголів'ї і в узніжжі).

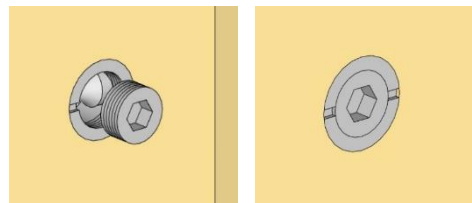
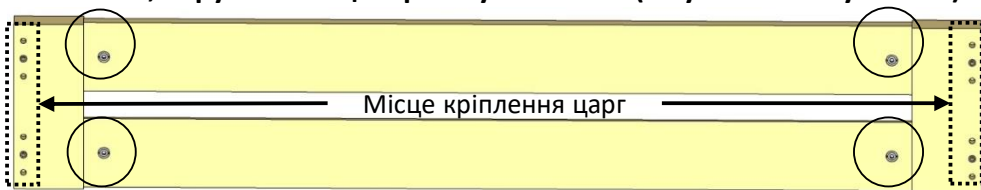

6. В ніжках, в місці кріплення царг вкрутити шпильки М6х70.

Скласти бічку рамки із нижньої царги (із муфтами для кріплення механізму), декоративної вставки та верхньої царги.

З'єднати бічну рамку із узголів'ям. На шпильки встановити півмісяці, малі шайби та закрутити гайки.

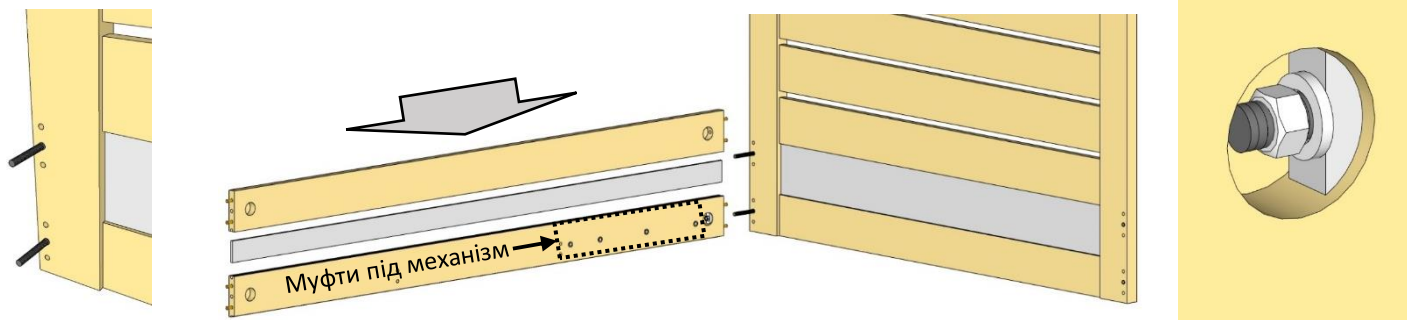

7. Сполучити поперечку короба з нижньою царгою. Скласти другу бічну рамку та з'єднати її з узголів'ям аналогічно як в пункті №6.

До зібраної конструкції приєднати узніжжя. Встановити півмісяці на шпильки, малі шайби та закрутити гайки.

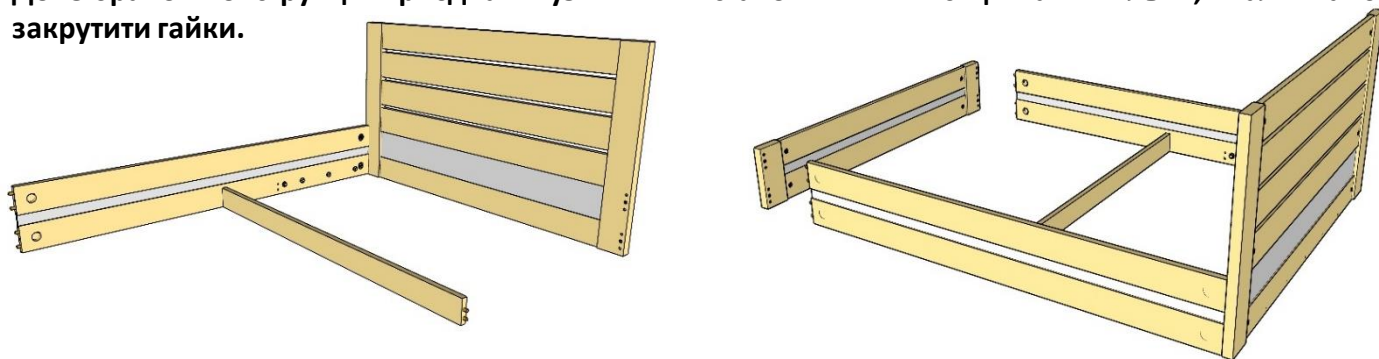

8. В узніжжі з внутрішньої сторони прикрутити дві опорні ніжки гвинтами М6х40.

В нижній частині короба до узніжжя та узголів'я прикрутити рейки чорними шурупами 3,5х35.

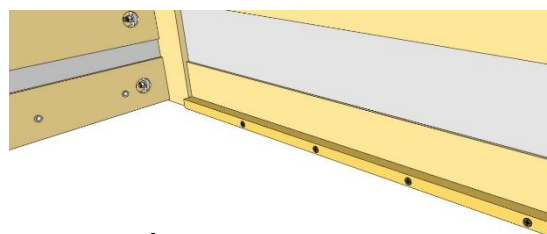
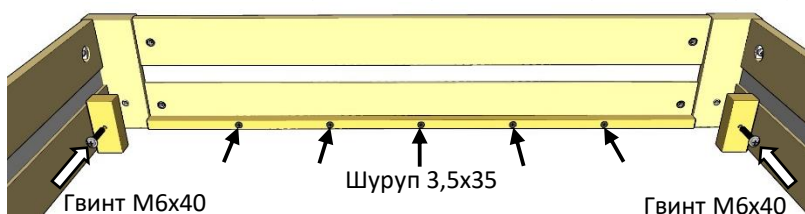

9. Обов'язково підстелить покривало або картон, щоб не пошкодити ліжко.

Положить ліжко на бік та по периметру цвяшками прибити днище (ХДФ із 4 частин). По довжині між частинками дна має бути пластиковий профіль.

Після цього повертаємо ліжко у звичне положення.

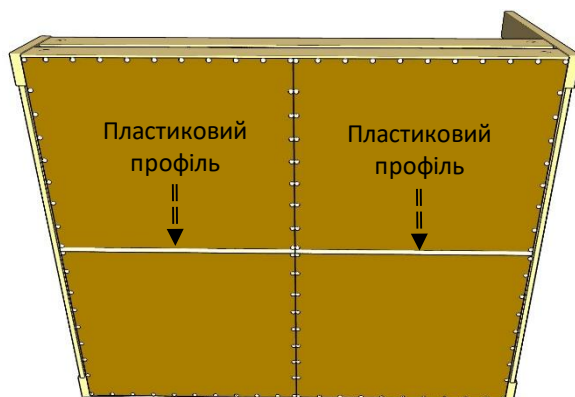
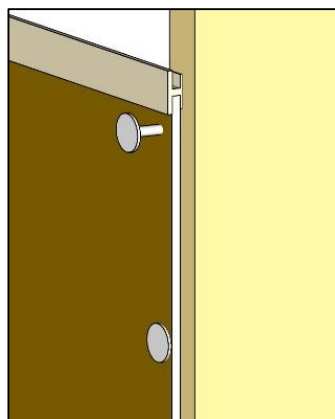
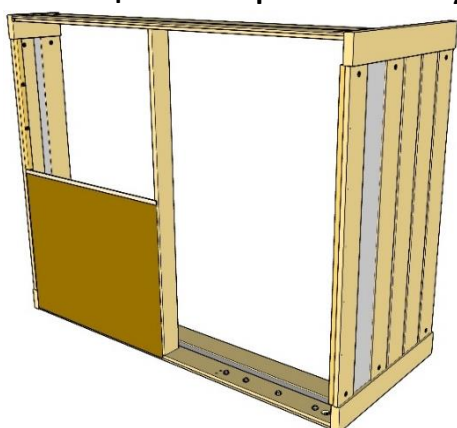

10. До нижніх царг прикрутити підйомні механізми використавши болти м6х20 та великі шайби.

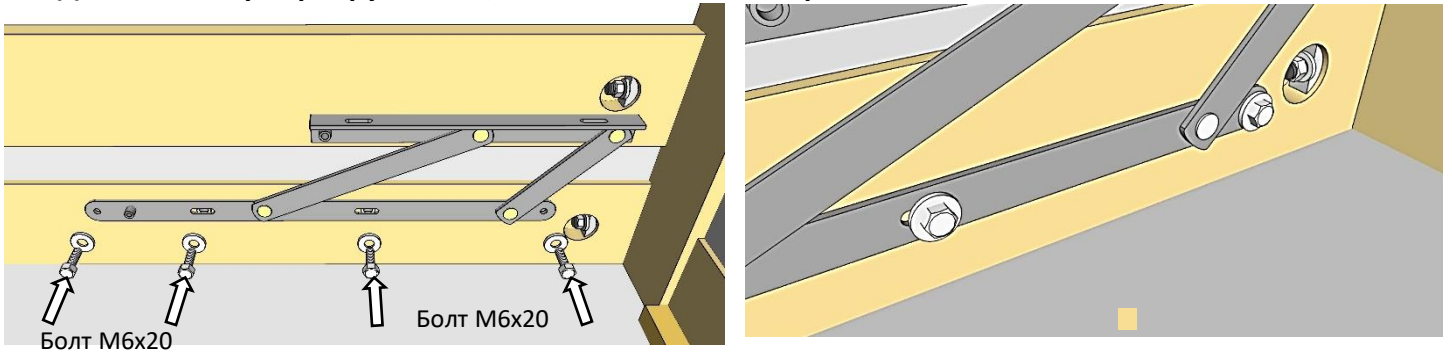

11. Зібрати раму, використавши універсальні шурупи 6х70. Зверніть увагу на розміщення деталей на схемі. Прикрутіть по середині ніжку шурупом 6х70, а дві бічні ніжки шурупами 6х45.

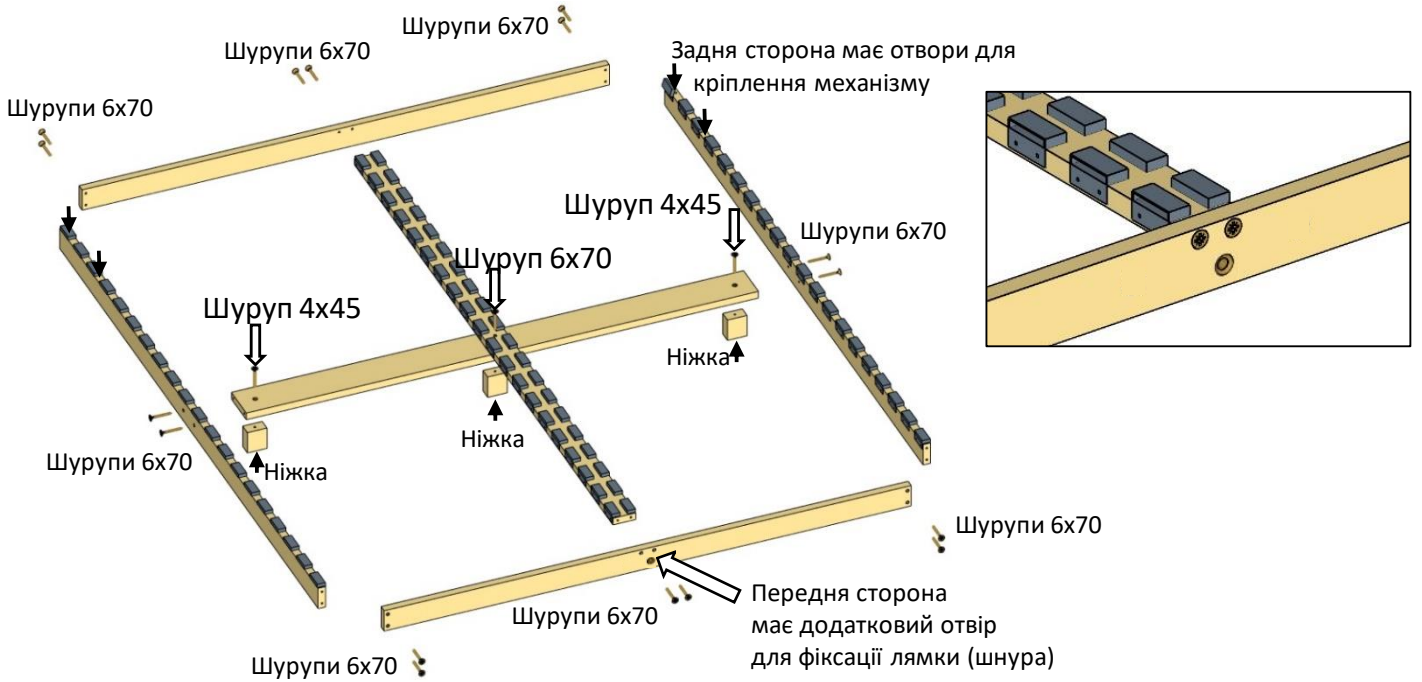

12. Поставити раму в короб ліжка. Якщо кріплення ламелі закриває отвір для фіксації рами, то це кріплення можна акуратно відігнути для встановлення болта.

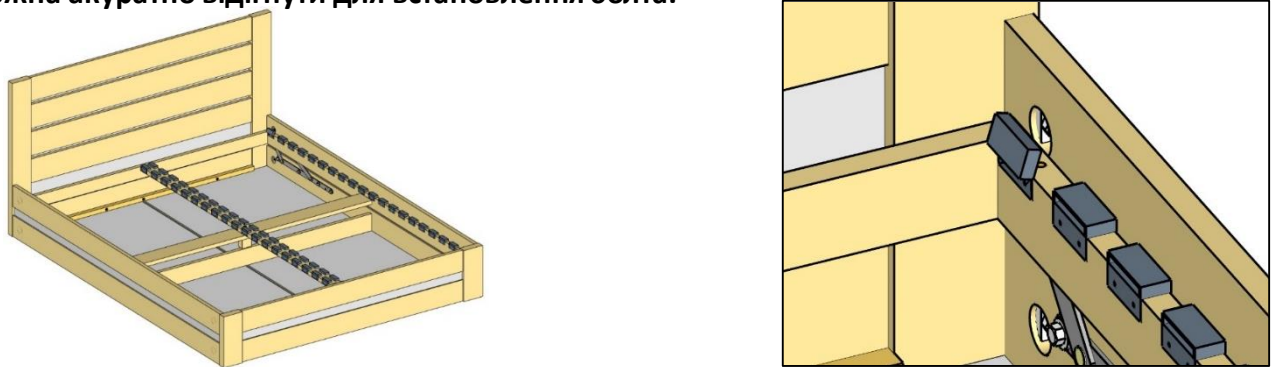

13. Прикрутити раму до підйомних механізмів використавши мебельні болти М6х80, великі шайби та гайки.

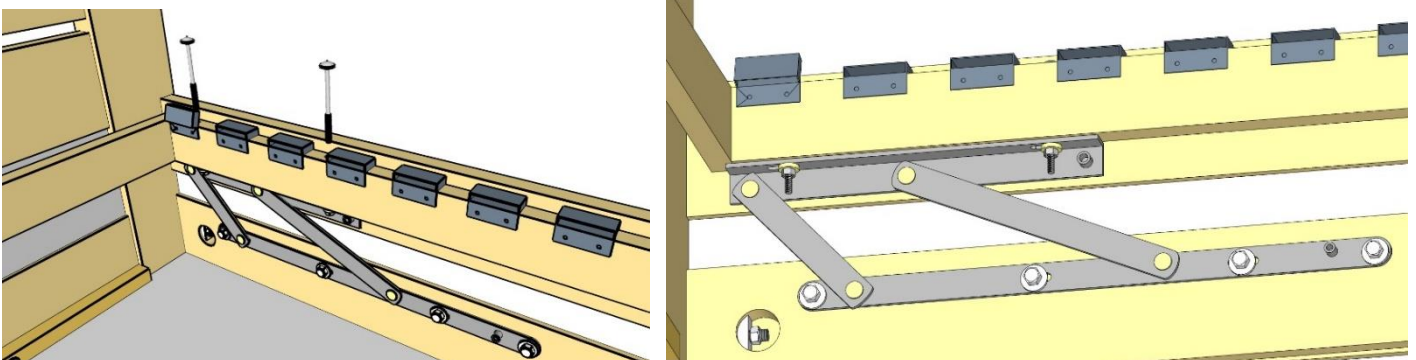

14. Встановити один кінець ламелі у кріплення [п.1] (ламель має бути дугою доверху).

Щоб ламель повністю зайшла у кріплення, потрібно її прогнути вниз [п.2] та до упору втиснути у кріплення [п.3]. Тепер потрібно вигнути ламель догори [п.4] щоб встановити у друге кріплення [п.5].

Таким чином встановити усі ламелі.

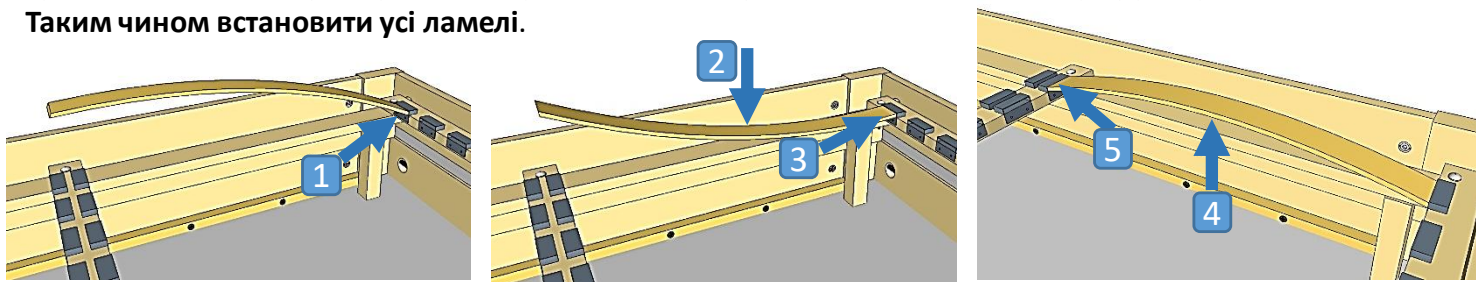

15. Підняти раму у відкрите положення та прикрутити газліфт до підйомного механізму болтами M8x16.

Зверніть увагу!!! Виробник газліфтів рекомендує встановити їх штоком вниз.

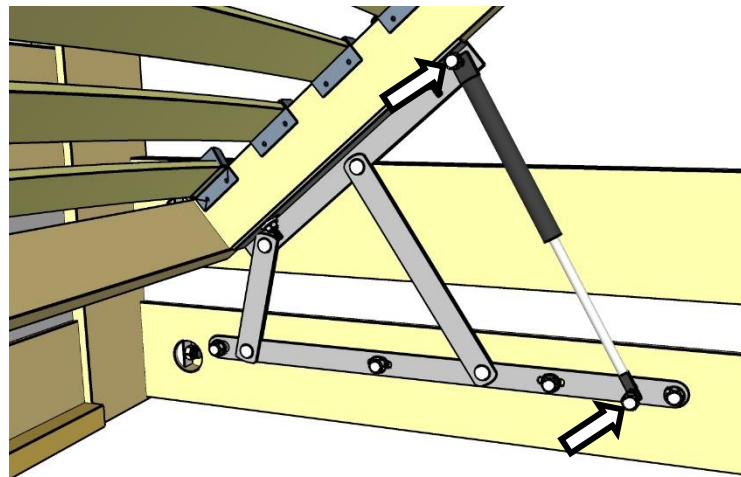
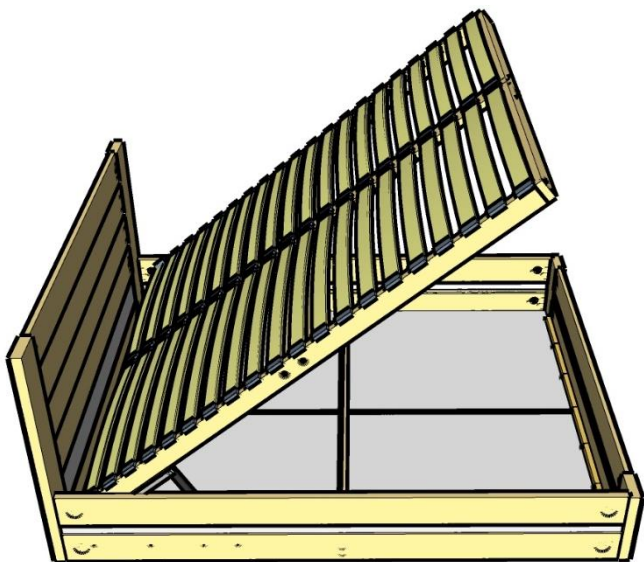

16. Для фіксації лямки (шнура) використайте гвинт M6x40, великі шайби та гайку M6.

На ніжки приклеїти войлок (м'які підкладки).

17. Закрити раму та розмістити на ламелі матрац (не входить в комплектацію).

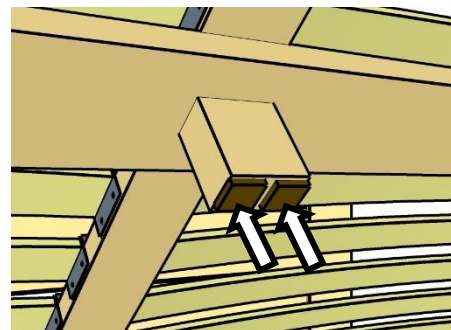
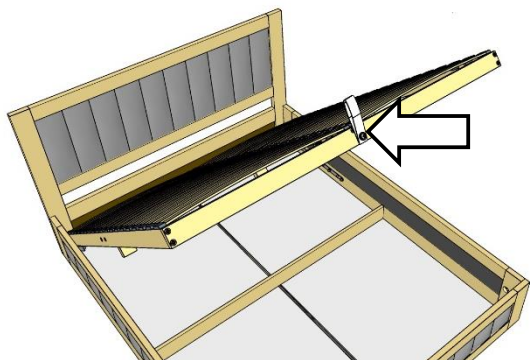

Будьте обережні, рама без навантаження (без матраца) відкриватиметься ривком. НЕ залишайте раму у закритому положенні без матраца!!!

З матрацом виріб готовий до використання.